

ストリング工法 施工工程

① 準備工

② 管きよ内洗浄工

③ 管きよ内目視検査工

④ 補強リング組立工

マンホール内で補強リングとロック
パーツを組み立て、一定間隔で
設置します。

⑤ LFパネルかん合工

管きよ内に引き込んだLFパネルを管軸
方向に配置し、製管治具を使用して
かん合します。

⑥ ファスナーかん合工

ファスナーかん合治具を、地上からウインチ
に取り付けたワイヤーを使い、けん引し、
かん合します。

⑦ 充てん材注入工

既設管きよと表面部材との間に
高流動・高強度充てん材を注入
します。

⑧ 管口仕上げ工

⑨ 完成

管口仕上、作業後管きよ
の調査を行います。

④ 補強リング組立工

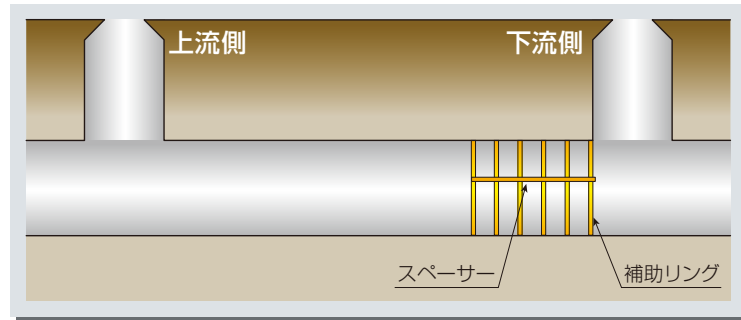

⑤ LFパネルかん合工

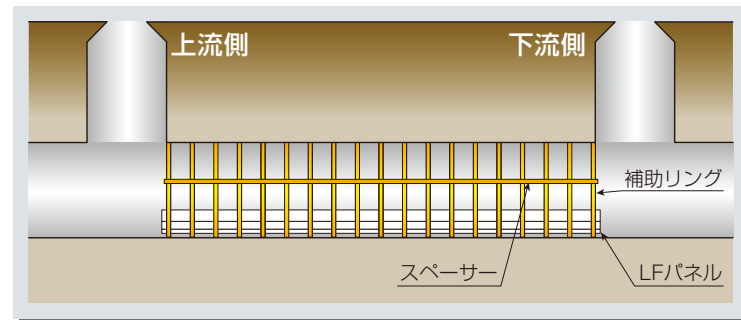

⑥ ファスナーかん合工

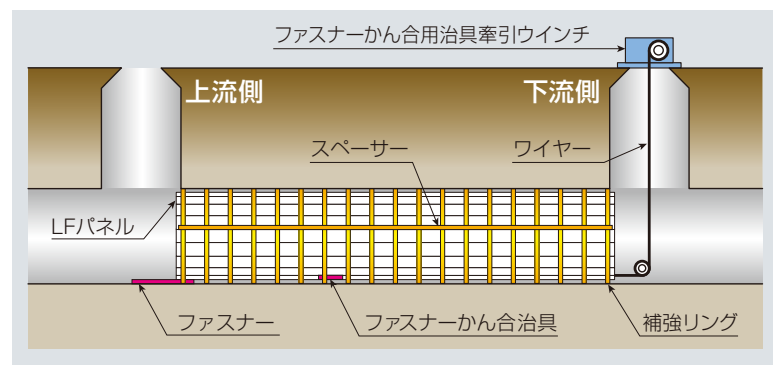

⑦ 充てん材注入工

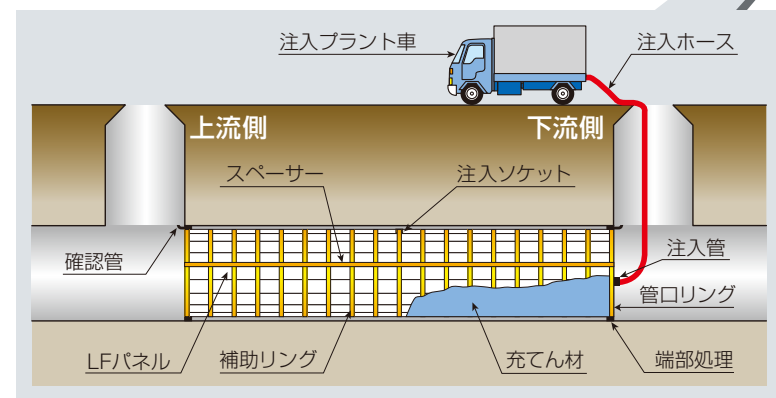

④ 補強リング組立工

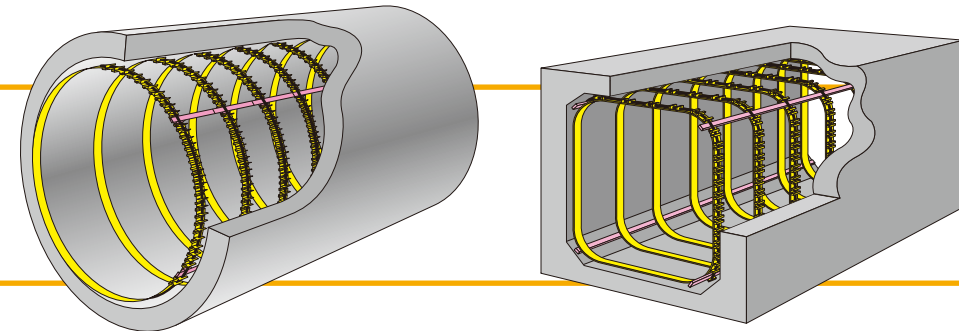

⑤ LFパネルかん合工
⑥ ファスナーかん合工

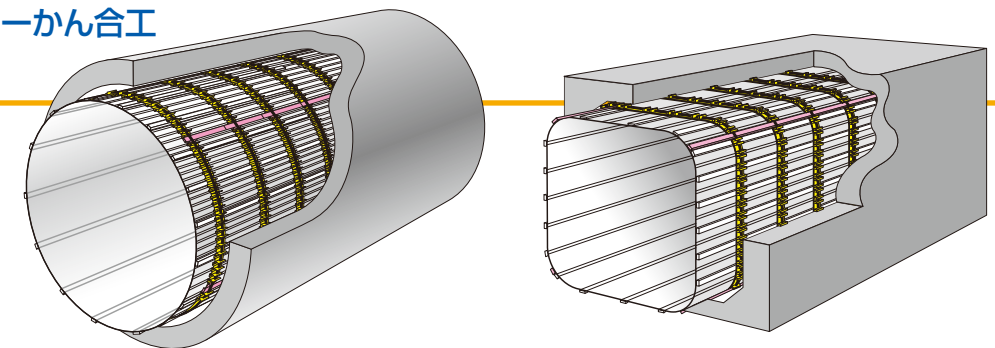

⑦ 充てん材注入工

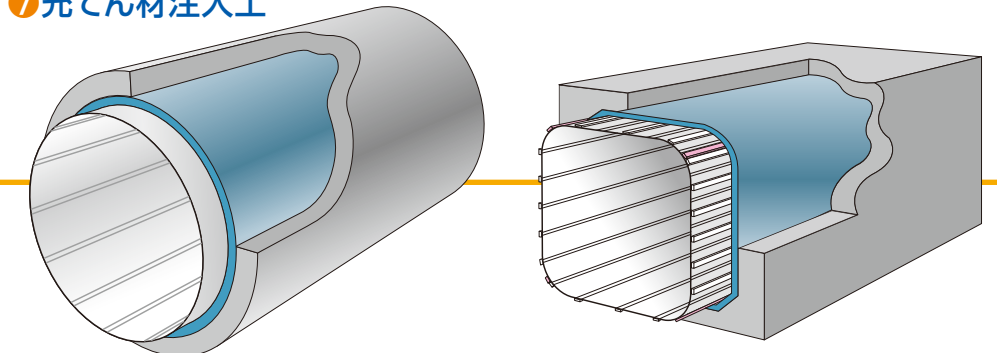

⑨ 完成



更生後写真(円形)



更生後写真(矩形)